

KRABAT JOCKEY

BRUKSANVISNING

NORSK



 **krabat**™

CE

HEPRO

Forord

Krabat er vår egen merkevare for hjelpemidler for barn og unge.

Historien til Krabat startet i 2003 da Tom Arne Solhaug ble far til Kasper som ble født med cerebral parese. Gjennom flere år økte frustrasjonen over tilgjengelige hjelpemidler, og ikke minst ønsket om hjelpemidler som ikke eksisterte. I 2006 ble Krabat startet av Tom Arne og Fredrik Brodtkorb for å lage hjelpemidler de mente manglet.

Gjennom årene har produktporteføljen blitt utvidet, og i dag tilbyr vi et bredt spekter av egenutviklede tekniske hjelpemidler av høy kvalitet for barn og unge. Våre produkter er nyskapende, funksjonelle og estetisk tiltalende. De er utviklet i samarbeid med barn, foreldre og fagpersonell. I vårt team har vi egne fysioterapeuter, ergoterapeuter, industridesignere og teknikere. Vi inngår aldri kompromisser på bekostning av funksjon, estetikk eller kvalitet.

I 2018 ble Krabat kjøpt opp av Addlife og fusjonert med Hepro som har lang erfaring i utvikling av tekniske hjelpemidler for eldre og velferdsteknologi.

Denne bruksanvisningen er skrevet for at du skal bli kjent med ditt nye Krabat-produkt og gjelder for følgende modeller:

- Krabat Jockey, manuelt løft
- Krabat Jockey, elektrisk løft

Bruksanvisningen inneholder nyttige tips om bruk og innstilling av produktet, advarsler knyttet til bruk av produktet, samt informasjon om renhold og vedlikeholdsrutiner for å sikre at du får størst mulig utbytte av produktet.

VIKTIG!

Les bruksanvisningen nøye før produktet tas i bruk















Innhold

Forord	3
Innhold	4
Symbolforklaring	6
Tekniske spesifikasjoner	7
1. Bruksområder	8
2. Hoveddeler	9
3. Bruk	13
3.1 Individuelle fotplater	14
3.2 Hel fotplate	14
3.3 Justering av vinkel på setet	15
3.4 Høyde og vinkel på stolrygg	16
3.5 Justering av sidestøtter - Jockey Plus	16
3.6 Justering av høyde - elektrisk hev/senk	17
3.7 Batteri og batterilader	18
4. Tilbehør	19

5. Vedlikehold	20
6. Individuell justering og tilpasninger	20
7. Feilsøking	21
8. Advarsler og definisjoner	22
8.1 Generelle advarsler	22
8.2 Sikkerhet	23
8.3 Produkter som inneholder batteri	24
9. Transport og lagring	26
10. Miljømessige påvirkninger ved bruk	27
11. Garanti	29
12. Revisjoner av denne bruksanvisning	31



Symbolforklaring

	Produsent	Angir produsenten av medisinsk utstyr.
	Produksjonsdato	Indikerer datoen da den medisinske anordningen ble produsert.
	Serienummer	Indikerer produsentens serienummer, slik at en spesifikk medisinsk anordning kan identifiseres.
	Medisinsk enhet	Indikerer at artikkelen er en medisinsk anordning.
	Se bruksanvisning	Advarsel: Les alle advarsler og sikkerhetsregler i bruksanvisning.
	Generelt fareskilt	
	Generelt fareskilt	Indikerer behovet for at brukeren konsulterer bruksanvisningen for viktig sikkerhetsrelatert informasjon f.eks. advarsler og forholdsregler som av ulike årsaker ikke kan presenteres på selve den medisinske anordningen.
	Medisinsk elektrisk utstyr - Pasientnær del av type BF	I identifiserer en pasientnær del av type BF i samsvar med IEC 60601-1.
IPN ₁ N ₂	Grad av beskyttelse mot inntrengning	Det første tallet indikerer nivået av beskyttelse som kabinettet gir mot inntrengning av faste fremmedlegemer. Det andre tallet indikerer nivået av beskyttelse for utstyret i kabinettet mot inntrengning av væsker.
	Kun til innendørs bruk	Identifiserer at utstyret er designet primært for innendørs bruk.
	Risikoklasse 2	Identifiserer at deler av utstyret møter sikkerhetskravene klassifisert for klasse 2 elektrisk utstyr.
	CE merke	Indikerer europeisk teknisk samsvar.
	Resirkuler: Elektronisk utstyr	Separat innsamling for elektrisk og elektronisk utstyr.
	Unngå å sitte på flaten	Ikke sitt direkte på flaten dette merket er festet på.
	Unngå å stå på flaten	Ikke stå direkte på flaten dette merket er festet på.

Tekniske spesifikasjoner

Beskrivelse	Størrelse 0 / S0	Størrelse 1 / S1	Størrelse 2 / S2
Setedybde	32 cm	28 cm	34 cm
Setebredde	23 cm	25 cm	32 cm
Ryggvinkel	Fiksert 90 °		
Setetilt	-20 ° til +20 °		
Avstand sete til fotvanger	15 - 40 cm	15 - 40 cm	25 - 50 cm
Setehøyde	39 - 79 cm	39 - 79 cm	40 - 80 cm
Total lengde i bruk / sammenslått	68 cm / 65 cm	68 cm / 65 cm	98 cm / 83 cm
Total høyde i bruk / sammenslått	112 cm / 63 cm	112 cm / 63 cm	121 cm / 72 cm
Total bredde i bruk / sammenslått	63 cm / 63 cm	63 cm / 63 cm	66 cm / 66 cm
Ryggbredde	20 cm	25 cm	32 cm
Rygg høyde	25 - 30 cm	35 - 38 cm	40 - 43 cm
Vekt manuell / elektrisk	12,0 kg / 13,7 kg	12,2 kg / 13,9 kg	15,0 kg / 16,7 kg
Alder	Ca. 9 måneder - 2 år	Ca. 2 - 7 år	Ca. 7 - 14 år
Maksimal brukervekt manuell / elektrisk	65 kg / 50 kg	65 kg / 50 kg	65 kg / 50 kg

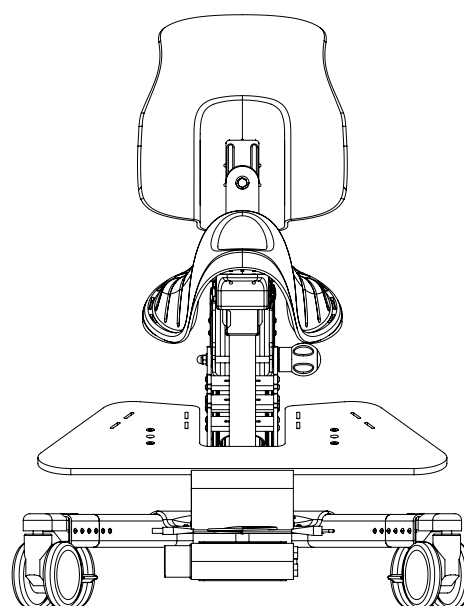
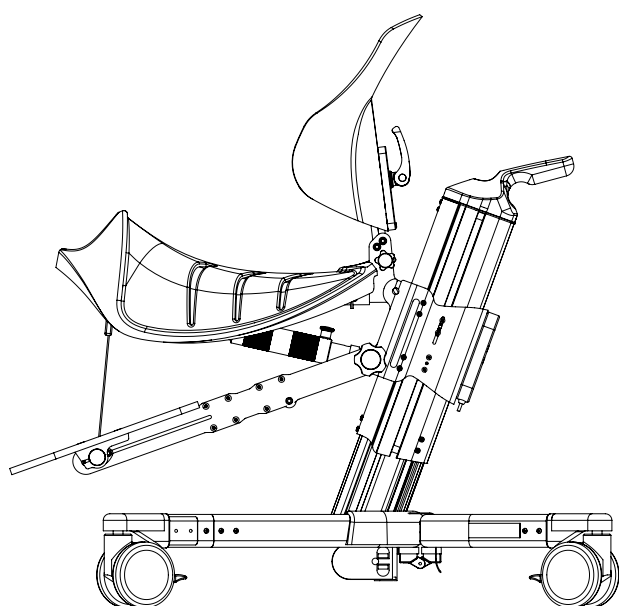

1. Bruksområder

Denne bruksanvisningen dekker bruk av Krabat Jockey med manuelt og elektrisk seteløft. Krabat Jockey kommer i tre forskjellige størrelser, og mange forskjellige konfigurasjoner er mulig med forskjellig tilbehør.

Krabat Jockey er en aktivitetsstol beregnet for barn i alderen ca 9 mnd. til ca 14 år (3 størrelser). Stolen er høydejusterbar fra helt nede på gulvet til høyere enn en kjøkkenbenk. Sittestillingen kan tilpasses det enkelte barnet gjennom justering av setevinkel, ryggvinkel, posisjon til fotbrettene og de forskjellige vinklene til fotbrettene. Bruk av stolen bør avgjøres av barnets fysio- eller ergoterapeut.

I Krabat Jockey er plassering av føtter utgangspunktet for den gode sittestillingen. Her får barnet en bred understøttelsesflate, noe som skaper god balanse og som sammen med salsetet gir en nøytral og naturlig stilling i bekkenet. Dette gir ryggstøtten en naturlig kurve og barnet får en klar midtlinje som opprettholder balansen og gir et godt utgangspunkt for aktivitet. Det forhindrer barnet i å synke sammen i overkroppen og hjelper barnet til en aktiv sittestilling. I tillegg blir bryst- og hodekontrollen enklere når kroppen er i naturlig stilling noe som gjør svelging, tale og pust lettere.

For å sikre en optimal sittestilling, er det avgjørende at en utprøving og tilpassing har funnet sted for barnet som skal bruke stolen før den tas i bruk. Ta ikke stolen i bruk dersom individuell utprøving ikke har funnet sted. La heller ikke andre barn benytte stolen med mindre individuell utprøving har funnet sted.

Barn vokser og endrer sittemønster kontinuerlig. Det kan derfor hende at barnet etter hvert vil trenge en annen setestørrelse eller andre justeringer. Ta kontakt med barnets fysio- eller ergoterapeut dersom du ikke synes at produktet fungerer optimalt eller dersom du tror det er nødvendig med justeringer.

- Maksimum brukervekt Krabat Jockey, manuelt løft: 65 kg!
- Maksimum brukervekt Krabat Jockey, elektrisk løft: 50 kg!

2. Hoveddeler



Fig. 01

Krabat Jockey med manuelt løft

Krabat Jockey med manuell hev/senk har følgende hovedkomponenter:

- 01** Salsete med justerbar vinkel på sitteenheten
- 02** Justerbar ryggstøtte
- 03** Justerbare individuelle fotstøtter eller fotplate
- 04** Understell

- 05** Hjul med individuelle bremses
- 06** Kjørehåndtak med integrert betjeningsknapp for hev/senk funksjon
- 07** Løftesøyle



Fig. 02

Krabat Jockey med elektrisk løft

Krabat Jockey med elektrisk hev/senk har følgende hoveddeler:

- 01** Salsete med justerbar vinkel på sitteenheten
- 02** Justerbar ryggstøtte
- 03** Justerbare individuelle fotstøtter eller fotplate
- 04** Understell
- 05** Hjul med individuelle bremses

- 06** Løftesøyle med kjørehåndtak
- 07** Batteri
- 08** Batterilader
- 09** Strømledning



Fig. 03

Krabat Jockey Plus med manuelt løft

Krabat Jockey Plus med manuell hev/senk har følgende hovedkomponenter:

- 01** Salsete med justerbar vinkel på sitteenheten
- 02** Justerbar ryggstøtte
- 03** Justerbare individuelle fotstøtter eller fotplate
- 04** Understell
- 05** Hjul med individuelle bremses
- 06** Kjørehåndtak med integrert betjeningsknapp for hev/senk funksjon

- 07** Løftesøyle
- 08** Justerbare sidestøtter
- 09** Justerbar hodestøtte (tilbehør)
- 10** Vest (tilbehør)
- 11** 4 mm unbraconøkkel for justeringer av hode- og sidestøtter er plassert under sitteenheten



Fig. 04

Krabat Jockey Plus med elektrisk løft

Krabat Jockey Plus med elektrisk hev/senk har følgende hovedkomponenter:

- 01 Salsete med justerbar vinkel på sitteenheten
- 02 Justerbar ryggstøtte
- 03 Justerbare individuelle fotstøtter eller fotplate
- 04 Understell
- 05 Hjul med individuelle bremses
- 06 Kjørehåndtak med integrert betjeningsknapp for hev/senk funksjon
- 07 Løftesøyle

- 08 Justerbare sidestøtter
- 09 Justerbar hodestøtte (tilbehør)
- 10 Vest (tilbehør)
- 11 4 mm unbraconøkkel for justeringer av hode- og sidestøtter er plassert under sitteenheten
- 12 Batteri
- 13 Batterilader
- 14 Strømledning

3. Bruk



For å oppnå optimal sittestilling må setevinkelene, ryggstøtten og fotstøtten justeres. Dette bør gjøres av en terapeut som har fått opplæring fra Krabat, eller en representant for Hepro AS.

Alle vinkler kan stilles inn trinnløst slik at de kan tilpasses stolens bruker. De individuelle fotstøttene kan justeres gjennom å løsne de fire skruene som vist i fig. 05. Hel fotplate justeres gjennom å løsne to skruer vist i fig. 06. Sitteenheten kan justeres ved å skru på strekkfisk under sitteenheten vist i fig. 07.

Bruken av stolen bør diskuteres med fysioterapeut, ergoterapeut eller noen som kjenner barnet godt. Det er viktig å fastslå i hvilke situasjoner barnet skal bruke stolen, hvor lenge de skal bruke den av gangen, om en bør øke bruken av stolen gradvis eller om det er behov for endringer i stolens sammensetting, f.eks bytte størrelse, rygg o.l. Dette må evalueres kontinuerlig etter hvert som barnet blir kjent med stolen og i takt med barnets vekst.

3.1 INDIVIDUELLE FOTPLATER

Plasser barnets føtter på fotplatene. Tilpass og stram ankelstroppe. Barn som bruker fotortoser bør bruke disse og evt sammen med sko når de sitter i Krabat Jockey. Høyden på fotplatene justeres gjennom å løsne fire skruer slik at man kan føre fotplatene opp eller ned langs sporet på armen til fotbrettet. Man kan også justere høyden på fotplatene ved å justere lengden på stroppen festet på undersiden av sitteenheten. For å justering vinkel og rotasjon på fotplater løsne de to skruene i på selve fotplatene. Det er mulig å montere ankelmansjetter på fotplater. Disse må justeres for å sikre at barnet har riktig stilling i ankelledd.

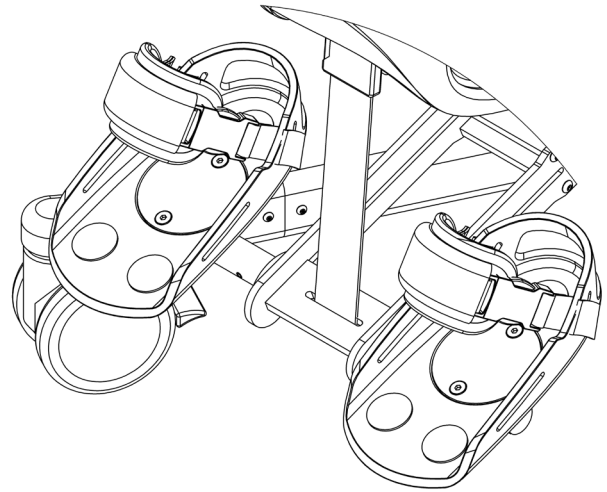

Fig. 05

Justering individuelle fotplater

3.2 HEL FOTPLATE

Høyden på fotplatene justeres gjennom å løsne fire skruer slik at man kan føre hel fotplate opp eller ned langs slisset på armen til fotbrettet. Man kan også justere høyden på hel fotplate ved å justere lengden på stroppen festet på undersiden av sitteenheten. Det er mulig å justere vinkel på hel fotplate ved å løsne skruer på selve fotplaten. Fotplaten kan utstyres med ankelmansjetter (tilbehør). Disse må i så fall tilpasses slik at barnets fot er i ønsket stilling.

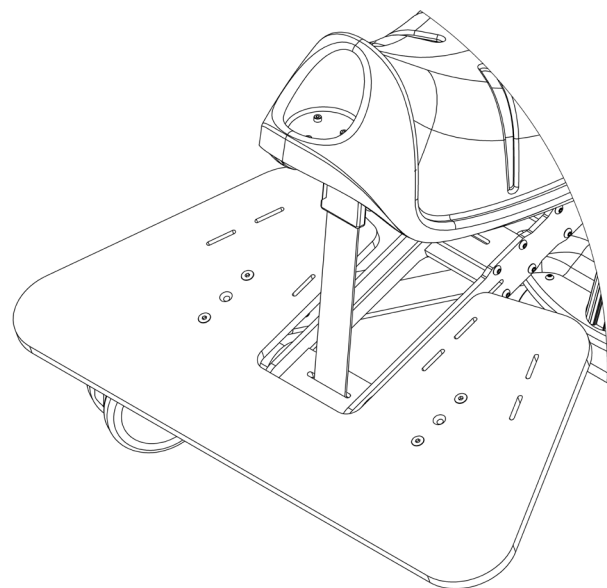

Fig. 06

Justering hel fotplate

3.3 JUSTERING AV VINKEL PÅ SETET

Plasser barnet på salsetet. Juster og stram hoftebeltet. Sikre at barnet sitter helt bak og sentrert på setet slik at det har en symmetrisk stilling i hofte og ned/ underkroppen. Bruk hoftebeltet til å opprettholde barnets stilling på setet samt for å redusere fare for at barnet skal falle av stol. Hoftebelte bør brukes til enhver tid når barnet sitter i Krabat Jockey. Vinkelen på sitteenheten kan justeres ved å skru på strekkfisken under setet. Vinkelen låser seg automatisk.

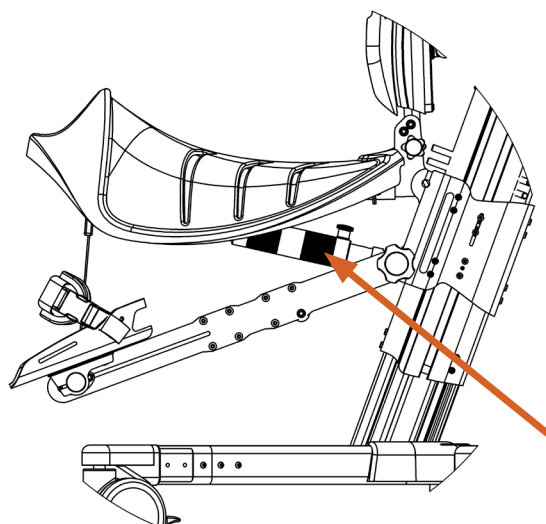

Fig. 07 a

Justering av setevinkel ved bruk av strekkfiske

Merk: Strekkfisken har et fjærbelastet knapp som fungerer som mekanisk sikring for å forhindre at den går ifra hverandre. Dersom denne sikringen er aktivert er setet på sin maksimum vinkel. Dersom setevinkelen skal justeres lavere igjen, dra sikringen ut for å justere setevinkelen

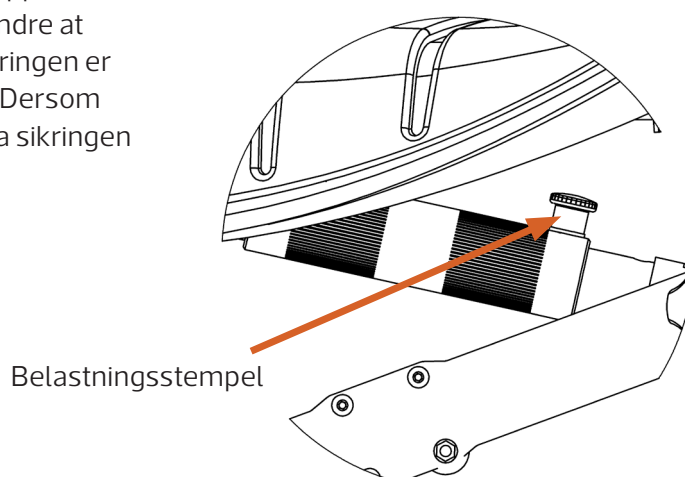

Fig. 07 b

Strekkfiske og belastningsstempel

3.4 HØYDE OG VINKEL PÅ STOLRYGG

Høyden på stolrygg kan justeres ved å åpne håndtak på stolryggens bakside. Det er mulig å heve/senke rygg opp eller ned i 5 ulike posisjoner. Hver posisjon har 1 cm intervall. Husk å stramme håndtaket når du har stilt inn riktig høyde på stolrygg. Dersom det låsbare håndtaket ikke låses tilstrekkelig etter regulering juster plastring på innside av håndtaket slik at dette strammes. Ryggvinkelen kan justeres ved å løsne opp det låsbare håndtaket på stolryggen.

Merk: Det er kun mulig å justere ryggen framover.

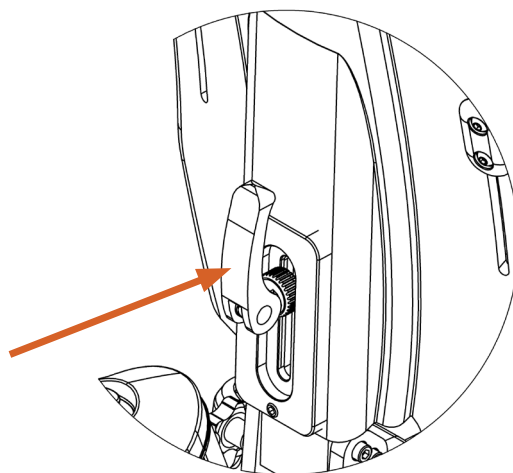

Fig. 08

Høydejustering av stolrygg

3.5 JUSTERING AV SIDESTØTTER - JOCKEY PLUS

Høyde på sidestøtter kan justeres ved å løsne på skruer vist på fig. 09.

Bredden på sidestøtte kan justeres ved å løsne skruer vist på fig. 09.

Stram skruer etter justering.

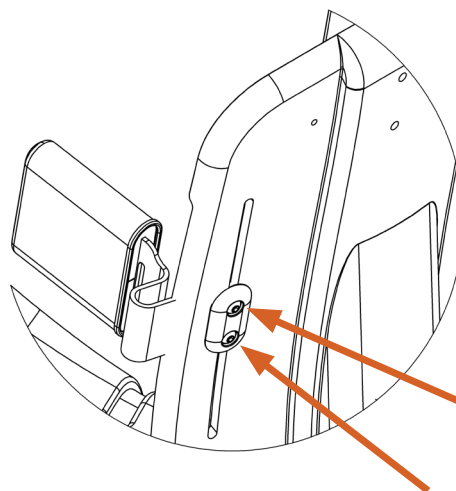

Fig. 09

Justering av sidestøtter

3.6 JUSTERING AV HØYDE - ELEKTRISK HEV/SENK

Setehøyden reguleres ved bruk av fjernkontroll festet på løftesøyle. Fjernkontrollen, som vist på fig. 11., har en knapp for heving og en knapp for senkning av stol. Heving/senkning funksjonen vil stoppe når man slipper knapp på fjernkontroll. En lyd (pip) vil varsle når stolen har nådd høyeste eller laveste posisjon. Dersom det kommer lyd (pip) ved heving/senkning av stol betyr dette at det er behov for lading av batteriet.

Viktig: Hvis et barn er plassert i stolen og stolen må flyttes, f.eks. mellom rom, er det IKKE anbefalt å gjøre dette når stolen er i høyeste stilling.

For å forhindre at stol tipper/velter, flytt aldri stolen med setet i høyeste stilling.

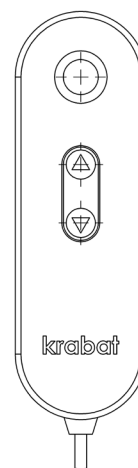

Fig. 10
Elektrisk justering av høyde

3.7 BATTERI OG BATTERILADER

Kontrollenhet for hev- og senk funksjon er plassert på understellet. Når batteriet blir plassert i kontrollenheten vil man høre en lyd som indikerer at batteriet er plassert riktig og at stolen er klar for bruk. Magneter på batteriet og i laderen sikrer at batteriet kommer i riktig posisjon når man setter batteriet inn i kontrollenheten.

Dersom det kommer lyd fra kontrollenhet når produktet ikke er i bruk så indikerer dette at batteriet må lades. Hvis det høres en pipelyd ved hev/senk av sitteenheten indikerer også dette at batteriet må lades.

For å lade batteriet må man ta batteri ut av kontrollenheten og sette det inn i batteriladeren for så å koble lader til strøm med medfølgende strømledning.

Når man kobler laderen til strømmettet så vil en gul diode indikere at det er strøm på laderen (se fig. 11a). En blinkende grønn diode indikerer at batteriet lader. Når batteriet er fulladet vil den grønne dioden lyse kontinuerlig.

Å lade et tomt batteri vil ta ca. 5-8 timer. Denne typen batteri (NiMH) tåler lading selv om det ikke er helt utladet.

Dersom et batteri blir utladet mens stolen er i bruk, ta batteriet ut fra kontrollenheten og plasser det i laderen. Stolens hev-/senk-funksjon vil ikke fungere når batteriet er tomt for strøm, men stolen er fortsatt trygg å bruke.

Merk: Som en forhåndsregel plasser laderen på et trygt og lett tilgjengelig sted når man lader batteriet. Dette for å sikre rask frakobling fra strømmettet hvis det skulle oppstå uforutsette hendelser under lading. Frakobling av lader skjer gjennom å koble lader fra strømmett eller gjennom å koble laderhus fra medfølgende strømledning.

Bruk kun medfølgende Mascot Type 2215 batterilader som følger med produktet for lading av batteri.

Batterier som er ødelagte eller som ikke mottar spenning gjennom lading er avfall som skal resirkuleres.

Merk: Batteriet er unikt for produkter fra merkevaren Krabat, kun OEM-batterier kan brukes. Ved bruk av andre typer batterier, gjelder ikke garantien lenger.

Advarsel: For å unngå risikoen for å klemme seg eller sette seg fast, fjern batteriet når produktet ikke er i bruk.



LED indikator

Batteriholder Ledning



Batteri

Lader

Fig. 11 a og 11 b

Lading av batteriet

4. Tilbehør

Produktet har et stort utvalg av tilleggsutstyr som kan monteres eller bestilles i etterkant f.eks. bord, hodestøtte og kjørehåndtak. Det finnes også et utvalg av ulike vester, ankelmansjetter etc. Se www.hepro.no for en oppdatert liste for tilleggsutstyr. Alt tilleggsutstyr har egen bruksanvisning som følger utstyret.

Ved behov for tilleggsutstyr, annet utstyr eller innstilling av ditt produkt ta kontakt med NAV hjelpemiddelsentralen, din lokale fysio- eller ergoterapeut eller en representant fra Hepro.

5. Vedlikehold

Alle deler, metal eller plastikk, kan rengjøres ved bruk av såpe og vann. Sitteenhet og stolrygg kan leveres med forskjellige typer puter og trekk, enten en "alt-i-ett" -pute eller en pute med separat setetrekk. "Alt-i-ett" puten kan rengjøres med en klut og såpevann eller vaskes i maskin på 40 grader. Det separate setetrekket kan vaskes i maskin ved 40 grader Celsius. Ingen av putene eller setetrekkene kan tørkes i tørketrommel.

Krabat-produktene er et personlig produkt, individuelt tilpasset i henhold til medisinske krav og krav fra bruker. Regelmessig vedlikehold av produktet er ikke nødvendig. Vask produktets komponenter ved behov. Følg vanlige hygieneråd og hold produktet rent til enhver tid.

På produkter som har sete- og ryggpute av mikrofiberstoff, er disse festet med borrelås. Råd om fjerning av flekker finner du på www.hepro.no.

Kulelager og andre bevegelige deler er vedlikeholdsfrie og skal ikke smøres.

For å unngå skade skal ingen del av produktet repareres eller vedlikeholdes mens det er i bruk.

Merk: Hvis man skulle oppleve at deler blir ødelagt eller er åpenbart skadet, må du slutte å bruke produktet og kontakte autorisert personell for service eller for å få veiledning om korrigerende tiltak.

Dette produktet er IKKE til bruk i spesielle miljøer. Normal rengjøring som beskrevet i brukerhåndboken – Ingen sterilisering (!)

Dette produktet er IKKE egnet for bruk i et oksygenrikt miljø (!)

6. Individuell justering og tilpasninger

Dersom barnet vokser ut av produktet, endrer sittemønster eller av andre grunner har behov for justering eller individuell tilpassing, ta kontakt med fysioterapeut, ergoterapeut eller hjelpemiddelsentral i ditt fylke. Tilpassing av produkt må gjøres av kvalifisert personell eller representanter fra Hepro AS.

Gjør under ingen omstendigheter modifikasjoner eller endringer på produktet.

7. Feilsøking

Hvis man skulle oppleve noen elektriske problemer med produktet, f.eks. at hev/senk funksjon stopper å virke, eller gjør uventede stopp når hev/senk funksjon er i bruk vennligst undersøk følgende:

Hev/senk funksjon virker ikke:

- Kontroller at batteri er satt inn i kontrollenheten
- Kontroller at batteri er satt inn riktig
- Kontroller batteriets ladestatus
- Kontroller at begge kablene er satt inn i kontrollenhet
- Kontroller at fjernkontroll er riktig tilkoblet kontrollenhet
- Kontroller kabler for kutt, brudd eller knekk

Hvis batteriet har lite spenning eller er utladet, lad batteriet (se side 18)

Hev/senk funksjon slutter å fungere når stolen er i bruk:

- Kontroller om du hører alarmlyd (piping) som indikerer at batteriet har lav spenning
- Kontroller at batteriet er satt inn riktig
- Kontroller batteriets ladestatus
- Kontroller at alle kabler er hele og tilkoblet

Forsikre deg at batteriet er fulladet og riktig satt inn i kontrollenheten før bruk. Hvis produktets hev-/senk-funksjon slutter å fungere/ ikke virker og man har gått igjennom alle feilsøkingstrinn ovenfor og hev-/senk-funksjonen fortsatt ikke fungerer, ta kontakt med Hepro eller en representant for Hepro for å få veiledning for å løse problemet.

Merk: Hvis man opplever at hev-/senk-funksjon slutter å fungere, er det fortsatt trygt å bruke produktet hvis batteriet er fjernet fra kontrollenhet.

Merk: Dersom høydefunksjonen ikke fungerer eller batteri mangler er det ikke mulig å regulere høyden på sitteenheten. For å unngå klemfare eller fare for å sette seg fast ta batteri ut av kontrollenheten når produktet ikke er i bruk.

Generell feilsøking: Ikke bruk stolen dersom deler skulle gå i stykker eller er åpenbart skadet. Kontakt Hepro eller autorisert personell for service eller passende korrigerende tiltak.

8. Advarsler og definisjoner

8.1 GENERELLE ADVARSLER

Kvelningsfare:

Ved normal bruk, når bruker sitter på setet og evt er sikret, er det ingen fare for kvelning. Hvis bruker ikke sitter på setet og befinner seg i nærheten av produktet, er det liten eller ingen mulighet for kvelning. For å unngå mulig kvelningsfare må du ikke la et barn bruke produktet uten tilsyn.

Klemfare:

Det er liten fare for klemskader ved normal bruk, så lenge prosedyrene for justering er fulgt. Hvis noen skulle være plassert nær bevegelige deler når produktet er i bruk, er det en mulig klemfare i nærheten av hjul o.l. eller mulighet for å putte fingre i åpninger i produktet. For å redusere mulighet for hendelser som kan medføre klemfare eller at man blir sittende fast må man forsikre seg at ingen befinner seg u hensiktsmessig nær produktet når det er i bruk av en annen.

Dersom skruer og andre bevegelige deler ikke er strammet nødvendig til, kan det forekomme bevegelser på produktet – som igjen kan utgjøre klemfare. For å forhindre mulighet for slike hendelser må man aldri forlate barnet i produktet uten tilsyn. For elektriske produkter kan man som et kontrolltiltak for å unngå klemfare og mulighet for at noen blir sittende fast under produktet, fjerne batteri når produktet ikke er i bruk.

Tippfare:

Det er alltid en reell fare for at et produkt kan tippe, så lenge man ikke forholder seg innenfor begrensninger satt av terapeut med opplæring fra Hepro, informasjon som fulgte produktet eller informasjon tilgjengelig på våre nettsider. En generell regel er at all bevegelse utenfor «fotavtrykket» til produktet mot underlaget, kan utgjøre fare for tipp. Jo høyere bruker er, vil også påvirke muligheten for tipp. Det samme gjelder ekstra komponenter påmontert, som f.eks. bord, kommunikasjonsverktøy, fotstøtter og sekk/bag. For å forhindre mulighet for slike hendelser må man ta hensyn til dette, samt aldri forlate barnet i produktet uten tilsyn.

Definisjonen på deler brukt er deler av produktet som kommer i kontakt med BRUKEREN ved normal bruk / for å utføre sin funksjon.

Definisjon på deler brukt kan være: Styre, bremsespaker/-hendler, sitteenhet og stolrygg inkludert puter, fotstøtte/fotbrett inkludert ankelstroppe/ankelmansjetter, bekkenstøtte, sidestøtter, hoftebelte, hodestøtte, bord, kjørehåndtak, krabbeenhet inkludert puter, reimer og vester hvis montert.



8.2 SIKKERHET

Alle produkter i Krabat-serien er CE merket i henhold til MDR 2017/745 og 93/42 / EØF, klasse 1 av 14 juni 1993 - Medisinsk utstyrsdirektiv.

Dette sertifiserer at den oppfyller alle relevante europeiske sikkerhetskrav. Denne bruksanvisningen er godkjent i henhold til disse standardene.

Levetiden til produktet er på ca. 5 år under normal bruk. Etter ca. 5 år bør produktet bli renovert av Hepro AS eller en godkjent partner for å forlenge produktets levetid. All service må utføres av Hepro eller en autorisert partner.

Produkter med elektriske komponenter SKAL sendes til Hepro for en teknisk gjennomgang / overhaling før den sendes ut for å brukes igjen.



Dersom produktet brukes på annen måte enn terapeut har anbefalt, kan dette være til skade for brukeren.



CE-merket skal fjernes hvis produktet er modifisert, eller ikke-originale deler brukes!



Justeringer som ikke er beskrevet i denne manualen skal kun utføres av Hepro, eller av personell godkjent av Hepro.



Krabat-produkter er ikke leker! Feil bruk kan forårsake skade på både bruker og/eller produktet.



Dersom deler skulle gå i stykker eller er åpenbart skadet, må ikke stolen brukes!



Dersom feil skulle oppstå med håndkontroll, batteri, lader eller annet elektrisk utstyr, stans bruk umiddelbart og ta kontakt med Hepro for utbedring.

8.3 PRODUKTER SOM INNEHOLDER BATTERI

Batteri:

Batteriet er av Li-Fe-type. Det er enkelt å bruke og vedlikeholde og regnes som ufarlig hvis det håndteres i henhold til produsentens anvisninger. For å unngå muligheten for personskade knyttet til bruk eller vedlikehold av batteriet, la aldri et barn være i- eller i nærheten av stolen uten tilsyn. Se side 18 for ytterligere detaljer.

Definisjon på elektromagnetisk forstyrrelser:

Elektromagnetisk kompatibilitet (EMC) indikerer utilsiktet generering, forplantning og mottak av elektromagnetisk energi som kan forårsake uønskede effekter. Elektromagnetiske forstyrrelser kan oppstå og kan føre til at enheten oppfører seg på en uønsket måte.

Følg følgende forhåndsregler for å forhindre eksponering av uønsket EMC.

1. Ikke oppbevar utstyret i nærheten av annet utstyr som kan avgi / senke EMC.
2. Bærbart RF utstyr skal IKKE brukes nærmere enn 30 cm fra stol.
3. Bruk av annet tilbehør enn anbefalt at produsent kan føre til uønskede EMC funksjon.

Hvis stolen blir utsatt for uønskede elektromagnetiske forstyrrelser kan stolen få funksjonsfeil og uønskede funksjoner. Det er liten sannsynlighet for skade på bruker ved slike tilfeller. Dersom bruker / assistent oppdager uregelmessige bevegelser / tap av ytelse kan forhåndsregler være:

- Slutt å bruke produktet.
- Flytt produktet.
- Øk avstand fra nærliggende RF produkter
- Kontakt Hepro eller representant fra Hepro.

Energikilde - definisjon:

Om Krabat-produktet er batteridrevet er det definert som "internally powered".

IP klasser - definisjon:

IP klasse, eller "**Ingress Protection**" er definert i den internasjonale standarden EN 60529/ IEC 60509:1989. Disse standardene brukes til å definere nivåene på tetningseffektiviteten til elektriske kabinetter mot inntrengning fra fremmedlegemer (verktøy, smuss osv.) og mot fuktighet.

Dette produktet er IP-klasse IP22.

IP22 forklart:

Det første sifferet beskriver graden av inntrengning som er tillatt for dette produktet, det andre sifferet beskriver graden av fuktinntrengning som er tillatt.

Nedbrutt betyr dette: Første siffer (2) - Beskyttelse mot fingre eller andre gjenstander som ikke er større enn 80 mm i lengde og 12 mm i diameter (utilsiktet fingerkontakt).

Andre siffer (2) - Beskyttelse mot vandrdåper avbøyd opptil 15 ° fra vertikal.

Emission test	Greiser
Conducted emission	CISPR 11
Radiated emission	CISPR 11
Harmonic distortion	IEC 61000-3-2
Flicker	IEC 61000-3-2

Immunity test	Grad
Electrostatic discharge (ESD)	± 8 kV contact ± 2 kV, ± 4 kV, ± 8 kV, ± 15 kV air
Radiated RF EM field	10 V/m, 80 MHz – 2.7 GHz
Proximity field to RF wireless communication equipment	9 to 28 V/m
Radiated power frequency magnetic fields	30 A/m, 50 and 60 Hz
Electrical fast transients / burst	± 2 kV, 100 kHz repetition frequency
Surges, Line to line	± 0. 5kV, ± 1 kV
Conducted disturbances induced by RF fields	3 V, 0.15 MHz to 80 MHz, 6 V in ISM and amateur bands between 0.15 MHz and 80 MHz.
Voltage dips	0 % UT; 0.5 cycle at 0°, 45°, 90°, 135°, 180°, 225°, 270° and 315° 0 % UT; 1 cycle 70 % UT; 25/30 cycles at 0°
Voltage interruptions	0 % UT; 250/300 cycle

9. Transport og lagring

Ved transport og/eller lagring, bør produktet forbli operativ i normal bruk innenfor sine spesifikasjoner etter transport eller lagring i følgende temperaturområder:

- -25 °C to +5 °C, og
- +5 °C to +35 °C ved relative luftfuktighet opptil 90%, ikke kondenserende;
- >35 °C to 70 °C ved vandamptrykk opp til 50 hPa

Merk: Produkter beregnet på innendørs bruk skal oppbevares innendørs.

Sammenfolding:

Dersom Krabat Jockey skal transporteres i f.eks. bil kan understellet slå sammen for å ta mindre plass. Dette gjøres ved å løsne klemmen til sikkerhetsstroppen (grønn pil) og felle bakre del av understellet framover og under framre delen.

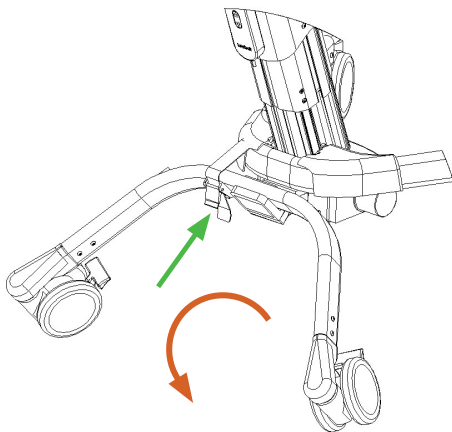

NB: Det er ikke nødvendig å tre sikkerhetsstroppen ut av klemmen!

Når understellet skal slås opp igjen føres den bakre delen av understellet helt opp i låst posisjon til velcro går i inngrep. Stram deretter sikkerhetsstroppen og lås den med klemmen (blå pil) VIKTIG!

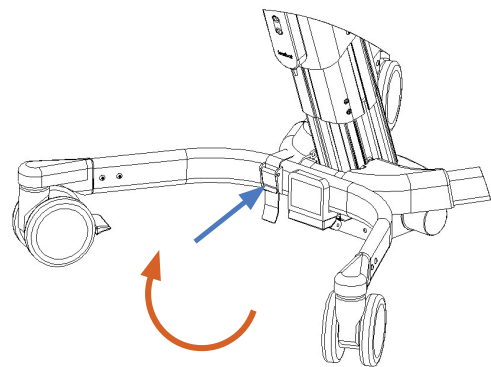

Fest overskytende rem i velcro på undersiden av understellet.

Merk: Sikkerhetsstroppen må alltid være stram og klemmen i låst posisjon for at produktet skal være trygt å bruke. Dersom sikkerhetsstroppen ikke er strammet og låst, eller om den ikke er montert og stammet korrekt, kan det oppstå uønskede ubehagelige situasjoner i forbindelse med at produktet skal flyttes eller transporteres.

10. Miljømessige påvirkninger ved bruk

Når produktet skal tas i bruk skal det brukes under følgende miljømessige betingelser:

- I temperatur mellom + 5 °C til + 40 °C;
- Ved relativ luftfuktighet på 15 % til 93 %, ikke kondenserende
- Ved et atmosfærisk trykk mellom 700 hPa til 1 060 hPa

Gjelder elektriske produkter:

Dette produktet er klassifisert for ikke-kontinuerlig drift.

Normal driftssyklus for bruk – 10% eller 2 minutters drift etterfulgt av 18 minutters stillstand.

Bruk etter lagring:

Hvis produktet er lagret kaldt (under 0 grader Celsius), må man vente 20 minutter før det tas i bruk.

Hvis produktet er lagret på et varmt sted (over 50 grader Celsius), må man la alle overflater avkjøles til omgivelsenes temperatur før en setter barnet i produktet. Vent 20 minutter før produktet tas i bruk.

Unngå brannskader skolding:

Hvis produktet er etterlatt i direkte sollys, flytt det bort fra direkte sollys og kontroller at alle overflater har oppnådd en akseptabel temperatur før du plasserer barnet i produktet.

Tips: For å unngå at overflater blir for varme, kan produktet tildekkes med et teppe for å skjerme overflatene for direkte sollys.

Resirkuler komponenter og materialer i henhold til lokale, statlige og nasjonale forskrifter.

Levetid/ service life:

Produktets forventede levetid, forutsatt normal bruk, er 5 år.

Merk: Etter ca. 5 år kan produktet bli renovert for evt. videre bruk, dette må avgjøres av Hepro AS.

Dersom produktet skal renoveres/ gjenbrukes skal renovering og evt. oppgradering kun utføres av Hepro AS eller en av Hepro AS godkjent partner for å forlenge produktets levetid.

Gjenvinning/ End-of-life:

Når produktet ikke lenger kan brukes skal det demonteres og gjenvinnes, dette skal gjennomføres av produkteier. Dersom produkteier ikke har muligheten til dette skal produktet sendes til Hepro AS for demontering og gjenvinning.

Del	Materiale	Gjenbrukbart	Gjenvinnbart	Sorteres som
Ramme	6063-T6	Ja	Ja	Metall/ aluminium
Seteramme	6063-T6	Ja	Ja	Metall/ aluminium
Ryggramme	6063-T6	Ja	Ja	Metall/ aluminium
Push bar	6063-T6	Ja	Ja	Metall/ aluminium
Hjul m/ brems (roterende)	PUR/ stål	Ja	Ja	Plast/ PUR/ metall
Sete	ABS	Ja	Ja	Plast/ ABS
Rygg	ABS	Ja	Ja	Plast/ ABS
Puter (varmformede)	Neopren/ velcro	Ja	Nei	Restavfall
Puter	PUR foam	Ja	Ja	Plast/ PUR (skum)
Trekk	Neopren	Ja**	Nei	Restavfall
Seler/ vester	Div.	Ja**	Nei	Restavfall

*: Komponenten består av flere deler av forskjellig materiale. Dersom disse tas fra hverandre kan hver enkeltkomponent gjenvinnes. Dersom dette ikke gjøres skal delen sorteres som restavfall.

** : Tekstiler og seler består ofte av flere komponenter av forskjellig materiale. Dersom disse tas fra hverandre kan noen av komponentene gjenvinnes, andre ikke.

Dersom enkeltkomponentene ikke skilles fra hverandre skal delen sorteres som restavfall.

Merk: Dersom komponenter består av flere deler som er montert sammen og disse ikke kan skilles fra hverandre, og en av disse delene består av metall, skal hele komponenten sorteres som metall.

11. Garanti

Hepro gir en garanti på 2 år for alle produkter. Denne garantien er rettet mot defekter i utførelse eller materialer. Garantien kan reduseres eller frafalle hvis service eller daglig vedlikehold ikke overholdes. Det er kundens ansvar å sørge for at vedlikehold utføres.

Garantien dekker ikke utilsiktet skade, inkludert skade forårsaket av feil bruk eller manglende vedlikehold. Garantien dekker ikke vanlig slitasje eller slitedeler.

Garantien er ugyldig hvis ikke-originale deler brukes, eller hvis produktet repareres eller endres av personell som ikke er godkjent av Hepro.

Produsent av Krabat-produkter, Hepro AS – heretter referert som "HEPRO" – som har sitt forretningssted i Tømmerveien 10, 8250 ROGNAN, NORGE – gir kjøper av produktet følgende produktgaranti, heretter referert som "GARANTI":

1. Denne GARANTIEN gis under den strenge betingelsen om at kjøper og enhver person som kjøper gir tilgang til produktet overholder følgende SIKKERHETSFORANSTALTNINGER

- I. Sørg alltid for å ha lest og forstått medfølgende bruksanvisning for produktet før du tar produktet i bruk.
- II. Produktet er bare ment å brukes til det tiltenkte formål i samsvar med HEPRO bruksanvisning for det aktuelle produktet.
- III. Barn eller andre brukere av produktet skal alltid være under tilsyn av voksne.
- IV. Forsikre deg om at hoftebelte(sikkerhetsbelter) er ordentlig festet og fungerer som de skal. Undersøk med jevne mellomrom at hoftebelte er festet tilstrekkelig på produktet.

V. Bruk alltid produktet i samråd med lokal fysioterapeut eller ergoterapeut.

VI. Produktet er ikke et leketøy. Ikke la barn eller andre leke med produktet da det kan forvolde skade på personer og/eller produkt.

VII. Når produktet ikke er i bruk, oppbevar det slik at det ikke kan misbrukes eller kan forvolde skade på andre, på produktet og dets funksjoner.

2. Med forbehold om at vilkårene i GARANTIEN overholdes, garanterer HEPRO at produktet for en periode på to (2) år (garantiperioden) fra kjøpstidspunkt av produktet, at produktet skal fungere i samsvar med det tilsiktede formål som angitt i HEPRO bruksanvisning etter kjøpet av produktet.

3. Dersom det skulle oppstå skader eller feil på produktet i nevnte garantiperiode vil HEPRO tilby assistanse innen rimelig tid. Feilen rettes av enten HEPRO eller tredjepart godkjent av HEPRO enten ved å ta inn produktet til inspeksjon/reparasjon eller videresending av reservedeler for utskifting forutsatt at kjøper av produktet uten unødige forsinkelser etter å ha blitt kjent med mangler, skriftlig har varslet HEPRO eller en representant autorisert av HEPRO om mangel/mangler som oppdages. HEPRO forbeholder seg retten, etter skjønn, å videresende nytt produkt i stedet for å utføre utbedringsarbeid hvis produktet har mangler/feil. Ved ettersending av reservedeler, deler som skal byttes ut eller nytt produkt, anses HEPRO eller autoriserte representanter å ha oppfylt sine forpliktelser når de aktuelle deler eller produkt er gjort tilgjengelig for henting på stedet hvor det opprinnelige produktet ble solgt.

4. I tilfelle en mangel ikke blir utbedret:

I. Kjøper har rett til reduksjon av kjøpesummen i forhold til den reduserte verdien av produktet, forutsatt at reduksjonen av kjøpesum, under ingen omstendigheter, ikke overstiger femten (15%) prosent av kjøpesummen for nevnte produkt, eller

II. Der mangelen er så vesentlig at den fratrar kjøperen en vesentlig fordel med formålet med kjøpet, kan kjøperen heve kjøpet på bakgrunn av det mangelfulle produktet. Dersom kjøper har lidd tap, kan kjøper ha rett til refusjon av maksimalt femten (15%) av kjøpesummen for nevnte produkt.

5. Denne GARANTIEN gir ingen garantier utover de garantier gitt i henhold til denne GARANTIEN.

6. For å unngå tvil: Denne GARANTIEN omfatter ikke ethvert ansvar fra HEPRO eller HEPROs autoriserte representanter for indirekte tap eller

følgeskader som er blitt påført av kjøper eller person som gitt tilgang til produktet av kjøper, bevisst eller ubevisst.

7. Denne GARANTIEN gjelder ikke når produktet er supplert med eller har blitt tilført deler som ikke er produsert av HEPRO eller deler produsert eller levert av andre hvor bruken ikke er autorisert skriftlig av HEPRO.

8. HEPRO er kun ansvarlig for feil som oppstår under drifts- eller bruksbetingelser som er forutsatt i bruksanvisning til det aktuelle produktet.

9. HEPRO skal ikke holdes ansvarlig for mangler forårsaket av feil vedlikehold, feiljusteringer eller reparasjoner utført av andre enn HEPRO eller representant autorisert av HEPRO ei eller for endringer i produktet som er utført uten at det foreligger et skriftlig samtykke fra HEPRO.

10. Denne GARANTIEN dekker ikke normal slitasje

11. HEPRO er under ingen omstendigheter ansvarlig for mangler eller skader på deler av produktet i mer enn to (2) år etter levering.

12. Bortsett fra det som er angitt i denne GARANTIEN, skal ikke HEPRO, så vel som HEPROs autoriserte representanter, holdes ansvarlige for mangler på et produkt. Dette gjelder ethvert tap inkluderte produksjonstap, tap av fortjeneste eller annet indirekte tap.

12. Revisjoner av denne bruksanvisning

Revisjon	Dato	Forfatter	Notat
1.0	10.10.2016	A.L. Sørensen	Etablert
1.1	03.09.2019	Andreas Simensen	Endret Layout, Revisjonshistorie lagt til.
1.2	12.10.2019	Andreas Simensen	08.0 – Advarslar og definisjoner lagt til.
1.3	03.12.2019	Andreas Simensen	09.0 – Garanti lagt til.
1.5	17.10.2020	Andreas Simensen	08.3 – Symbolisten oppdatert.
1.6	15.04.2021	Andreas Simensen	Notat om "Tipping" lagt til
1.7	20.05.2021	Andreas Simensen	Info om «tre størrelser» lagt til
1.8	31.05.2021	Andreas Simensen	Lagt til revidert tabell for tekniske data
1.9	22.06.2021	Andreas Simensen	05.0 – Lagt til tekst om putealternativer og vaskeinstruksjoner
2.0	11.11.2021	Andreas Simensen	Advarsel om varsling lagt til på
2.1	24.11.2022	Andreas Simensen	Lagt til miljøaspekter (Levetid/ Gjenvinning)
2.2	22.08.2023	Maren Ulvestad Haugstuen	Punkt 5 og 9 endret, punkt 8 delt i tre underpunkter
2.3	07.02.2024	Andreas Simensen	Lagt til avsnitt om sammenfolding, s.26

Informasjonen i denne bruksanvisningen var korrekt ved publiseringstidspunktet. Informasjonen kan endres av produsenten uten forvarsel, gå derfor inn på våre nettsider for oppdatert bruksanvisning og til enhver tid oppdatert teknisk informasjon om produktet.

HEPRO

Aktiv og trygg
i alle livets faser